

	MASCHILE	bianca	preb2017 bimbi2015	22kg 24kg	2 min	2 atleti	
--	-----------------	---------------	-------------------------------	----------------------	--------------	-----------------	--

	calls	1	2	3	dq	doc	peso
1	ALESSANDRO RIMOLDI (stabile fight team)						

	calls	1	2	3	dq	doc	peso
2							

	calls	1	2	3	dq	doc	peso
3							

	calls	1	2	3	dq	doc	peso
4							

	calls	1	2	3	dq	doc	peso
5							

	calls	1	2	3	dq	doc	peso
6							

	calls	1	2	3	dq	doc	peso
7							

	calls	1	2	3	dq	doc	peso
8							

RIMINI OPEN 2023

1 di 1



1°

2°

3°

3°

ora inizio bracket

nome coordinatore

	calls	1	2	3	dq	doc	peso
	WILLIAM PRONIVOLKOV (A-force)						
9							

	calls	1	2	3	dq	doc	peso
10							

	calls	1	2	3	dq	doc	peso
11							

	calls	1	2	3	dq	doc	peso
12							

	calls	1	2	3	dq	doc	peso
13							

	calls	1	2	3	dq	doc	peso
14							

	calls	1	2	3	dq	doc	peso
15							

	calls	1	2	3	dq	doc	peso
16							

	MASCHILE	bianca grigia	bimbi2015 bimbi2016		27kg	3 min	3 atleti	
--	-----------------	----------------------	----------------------------	--	-------------	--------------	-----------------	--

	calls	1	2	3	dq	doc	peso
1	FRANCESCO COPPOLA (dojo kamakura)						
2							
3							
4							
5							
6							
7							
8	GABRIELE CASELLI (conecta)						

RIMINI OPEN 2023

1 di 1



1°

2°

3°

3°

ora inizio bracket

nome coordinatore

	calls	1	2	3	dq	doc	peso
9	FRANCESCO GULLETTA (wolf grappling bjj)						
10							
11							
12							
13							
14							
15							
16							

	MASCHILE	bianca	bimbi2015 bimbi2014		33,2kg	3 min	2 atleti	
--	-----------------	---------------	--------------------------------------	--	---------------	--------------	-----------------	--

	calls	1	2	3	dq	doc	peso
1	ALEXANDER ANDRONACHI (de la riva IT)						

	calls	1	2	3	dq	doc	peso
2							

	calls	1	2	3	dq	doc	peso
3							

	calls	1	2	3	dq	doc	peso
4							

	calls	1	2	3	dq	doc	peso
5							

	calls	1	2	3	dq	doc	peso
6							

	calls	1	2	3	dq	doc	peso
7							

	calls	1	2	3	dq	doc	peso
8							

RIMINI OPEN 2023

1 di 1



1°

2°

3°

3°

ora inizio bracket

nome coordinatore

	calls	1	2	3	dq	doc	peso
	ROMEO RAVIZZA (stabile fight team)						
9							

	calls	1	2	3	dq	doc	peso
10							

	calls	1	2	3	dq	doc	peso
11							

	calls	1	2	3	dq	doc	peso
12							

	calls	1	2	3	dq	doc	peso
13							

	calls	1	2	3	dq	doc	peso
14							

	calls	1	2	3	dq	doc	peso
15							

	calls	1	2	3	dq	doc	peso
16							

	MASCHILE	grigia gialla	bimbi2014		33,2kg	3 min	2 atleti	
--	-----------------	--------------------------	-----------	--	--------	-------	----------	--

	calls	1	2	3	dq	doc	peso
1	GIUSEPPE MEZZACAPO (RJJ bologna)						

	calls	1	2	3	dq	doc	peso
2							

	calls	1	2	3	dq	doc	peso
3							

	calls	1	2	3	dq	doc	peso
4							

	calls	1	2	3	dq	doc	peso
5							

	calls	1	2	3	dq	doc	peso
6							

	calls	1	2	3	dq	doc	peso
7							

	calls	1	2	3	dq	doc	peso
8							

RIMINI OPEN 2023

1 di 1



1°

2°

3°

3°

ora inizio bracket

nome coordinatore

	calls	1	2	3	dq	doc	peso
	BRYAN CASELLI (pro team)						
9							

	calls	1	2	3	dq	doc	peso
10							

	calls	1	2	3	dq	doc	peso
11							

	calls	1	2	3	dq	doc	peso
12							

	calls	1	2	3	dq	doc	peso
13							

	calls	1	2	3	dq	doc	peso
14							

	calls	1	2	3	dq	doc	peso
15							

	calls	1	2	3	dq	doc	peso
16							

	MASCHILE	Bianca grigia	bimbi2014		30,2kg	3 min	2 atleti	
--	-----------------	----------------------	-----------	--	--------	-------	----------	--

	calls	1	2	3	dq	doc	peso
1	ALESSANDRO MAZZEO (stabile fight team)						

	calls	1	2	3	dq	doc	peso
2							

	calls	1	2	3	dq	doc	peso
3							

	calls	1	2	3	dq	doc	peso
4							

	calls	1	2	3	dq	doc	peso
5							

	calls	1	2	3	dq	doc	peso
6							

	calls	1	2	3	dq	doc	peso
7							

	calls	1	2	3	dq	doc	peso
8							

RIMINI OPEN 2023

1 di 1



1°

2°

3°

3°

ora inizio bracket

nome coordinatore

	calls	1	2	3	dq	doc	peso	
	GABRIELE COPPOLA (dojo kamakura)							9

	calls	1	2	3	dq	doc	peso	
								10

	calls	1	2	3	dq	doc	peso	
								11

	calls	1	2	3	dq	doc	peso	
								12

	calls	1	2	3	dq	doc	peso	
								13

	calls	1	2	3	dq	doc	peso	
								14

	calls	1	2	3	dq	doc	peso	
								15

	calls	1	2	3	dq	doc	peso	
								16

	MASCHILE	Bianca grigia	bimbi2014		39,3kg	3 min	2 atleti	
--	-----------------	----------------------	-----------	--	--------	-------	----------	--

	calls	1	2	3	dq	doc	peso
1	DANIELE GHIRETTI (de la riva IT)						

	calls	1	2	3	dq	doc	peso
2							

	calls	1	2	3	dq	doc	peso
3							

	calls	1	2	3	dq	doc	peso
4							

	calls	1	2	3	dq	doc	peso
5							

	calls	1	2	3	dq	doc	peso
6							

	calls	1	2	3	dq	doc	peso
7							

	calls	1	2	3	dq	doc	peso
8							

RIMINI OPEN 2023

1 di 1



1°

2°

3°

3°

ora inizio bracket

nome coordinatore

	calls	1	2	3	dq	doc	peso	
	LUCA PANCALDI (RJJ bologna)							9

	calls	1	2	3	dq	doc	peso	
								10

	calls	1	2	3	dq	doc	peso	
								11

	calls	1	2	3	dq	doc	peso	
								12

	calls	1	2	3	dq	doc	peso	
								13

	calls	1	2	3	dq	doc	peso	
								14

	calls	1	2	3	dq	doc	peso	
								15

	calls	1	2	3	dq	doc	peso	
								16

	MASCHILE	Bianca grigia	infant201 3 infant201	30,2kg 33.2kg	4 min	3 atleti	
--	-----------------	----------------------	------------------------------	----------------------	--------------	-----------------	--

	calls	1	2	3	dq	doc	peso
1	NICOLAS EDUARD GIORGILAS (de la riva IT)						
2							
3							
4							
5							
6							
7							
8	ANDREI ZAINULIN (FN fight co)						

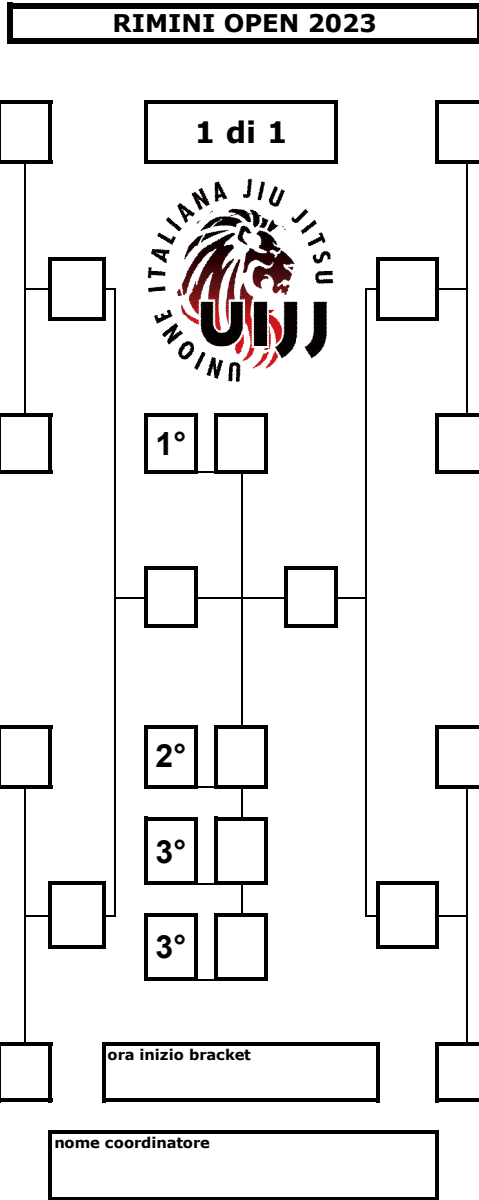

	calls	1	2	3	dq	doc	peso
9	MANUEL LONGHINI (de la riva IT)						
10							
11							
12							
13							
14							
15							
16							

	MASCHILE	gialla	infant201 3 infant201	56,5kg senzali m	4 min	2 atleti	
--	-----------------	---------------	--------------------------------------	---------------------------------	--------------	-----------------	--

	calls	1	2	3	dq	doc	peso
1	NEIL ROCCHI (RJJ)						

	calls	1	2	3	dq	doc	peso
2							

	calls	1	2	3	dq	doc	peso
3							

	calls	1	2	3	dq	doc	peso
4							

	calls	1	2	3	dq	doc	peso
5							

	calls	1	2	3	dq	doc	peso
6							

	calls	1	2	3	dq	doc	peso
7							

	calls	1	2	3	dq	doc	peso
8							

RIMINI OPEN 2023

1 di 1



1°

2°

3°

3°

ora inizio bracket

nome coordinatore

	calls	1	2	3	dq	doc	peso
	ALESSANDRO BARBONI (sestito academy)						
9							

	calls	1	2	3	dq	doc	peso
10							

	calls	1	2	3	dq	doc	peso
11							

	calls	1	2	3	dq	doc	peso
12							

	calls	1	2	3	dq	doc	peso
13							

	calls	1	2	3	dq	doc	peso
14							

	calls	1	2	3	dq	doc	peso
15							

	calls	1	2	3	dq	doc	peso
16							

	MASCHILE	arancione	infant201 1 adole2010	40,3kg 44,3kg	4 min	2 atleti	
--	-----------------	-----------	-----------------------------	------------------	-------	----------	--

	calls	1	2	3	dq	doc	peso
1	MATTEO MONTINARO (matside)						
2							
3							
4							
5							
6							
7							
8							

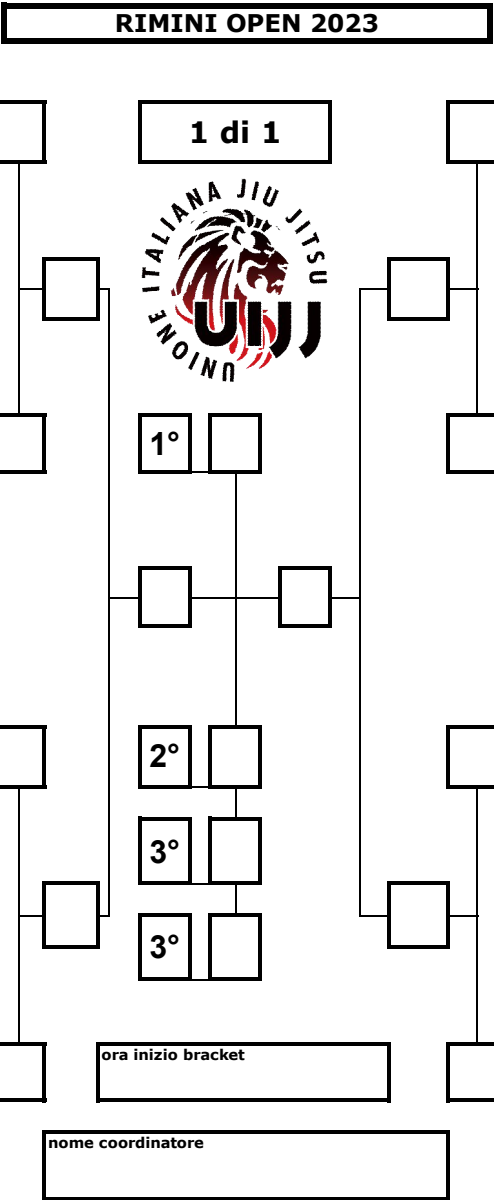

	calls	1	2	3	dq	doc	peso
9	MATTEO ZANETTI (FN fight co)						
10							
11							
12							
13							
14							
15							
16							

	MASCHILE	Grigia arancione	adole2010	44,3kg 48,3kg	4 min	2 atleti	
--	-----------------	-------------------------	-----------	--------------------------	--------------	-----------------	--

	calls	1	2	3	dq	doc	peso
1	GIULIO GUZZETTI (team costa bjj)						

	calls	1	2	3	dq	doc	peso
2							

	calls	1	2	3	dq	doc	peso
3							

	calls	1	2	3	dq	doc	peso
4							

	calls	1	2	3	dq	doc	peso
5							

	calls	1	2	3	dq	doc	peso
6							

	calls	1	2	3	dq	doc	peso
7							

	calls	1	2	3	dq	doc	peso
8							

RIMINI OPEN 2023

1 di 1



1°

2°

3°

3°

ora inizio bracket

nome coordinatore

	calls	1	2	3	dq	doc	peso
9	MATTEO ZANETTI (FN fight co)						

	calls	1	2	3	dq	doc	peso
10							

	calls	1	2	3	dq	doc	peso
11							

	calls	1	2	3	dq	doc	peso
12							

	calls	1	2	3	dq	doc	peso
13							

	calls	1	2	3	dq	doc	peso
14							

	calls	1	2	3	dq	doc	peso
15							

	calls	1	2	3	dq	doc	peso
16							

	FEMMINILE	verde	adole2009		65kg	4 min	1 atleta	
--	------------------	--------------	------------------	--	-------------	--------------	-----------------	--

	calls	1	2	3	dq	doc	peso
1	VICTORIA GOVONI (RJJ bologna)						

	calls	1	2	3	dq	doc	peso
2							

	calls	1	2	3	dq	doc	peso
3							

	calls	1	2	3	dq	doc	peso
4							

	calls	1	2	3	dq	doc	peso
5							

	calls	1	2	3	dq	doc	peso
6							

	calls	1	2	3	dq	doc	peso
7							

	calls	1	2	3	dq	doc	peso
8							

RIMINI OPEN 2023

1 di 1



1°

2°

3°

3°

ora inizio bracket

nome coordinatore

	calls	1	2	3	dq	doc	peso
9							

	calls	1	2	3	dq	doc	peso
10							

	calls	1	2	3	dq	doc	peso
11							

	calls	1	2	3	dq	doc	peso
12							

	calls	1	2	3	dq	doc	peso
13							

	calls	1	2	3	dq	doc	peso
14							

	calls	1	2	3	dq	doc	peso
15							

	calls	1	2	3	dq	doc	peso
16							

	FEMMINILE	grigia	bimbi2014		36,2kg	4 min	1 atleta	
--	------------------	---------------	------------------	--	---------------	--------------	-----------------	--

	calls	1	2	3	dq	doc	peso
1	GIULIA MEZZACAPO (RJJ bologna)						

	calls	1	2	3	dq	doc	peso
2							

	calls	1	2	3	dq	doc	peso
3							

	calls	1	2	3	dq	doc	peso
4							

	calls	1	2	3	dq	doc	peso
5							

	calls	1	2	3	dq	doc	peso
6							

	calls	1	2	3	dq	doc	peso
7							

	calls	1	2	3	dq	doc	peso
8							

RIMINI OPEN 2023

1 di 1



1°

2°

3°

3°

ora inizio bracket

nome coordinatore

	calls	1	2	3	dq	doc	peso
9							

	calls	1	2	3	dq	doc	peso
10							

	calls	1	2	3	dq	doc	peso
11							

	calls	1	2	3	dq	doc	peso
12							

	calls	1	2	3	dq	doc	peso
13							

	calls	1	2	3	dq	doc	peso
14							

	calls	1	2	3	dq	doc	peso
15							

	calls	1	2	3	dq	doc	peso
16							

	FEMMINILE	gialla	infant201 2		36,2kg	4 min	1 atleta	
--	------------------	---------------	------------------------	--	---------------	--------------	-----------------	--

	calls	1	2	3	dq	doc	peso
1	NOEMI CAMAGGI (RJJ bologna)						

	calls	1	2	3	dq	doc	peso
2							

	calls	1	2	3	dq	doc	peso
3							

	calls	1	2	3	dq	doc	peso
4							

	calls	1	2	3	dq	doc	peso
5							

	calls	1	2	3	dq	doc	peso
6							

	calls	1	2	3	dq	doc	peso
7							

	calls	1	2	3	dq	doc	peso
8							

RIMINI OPEN 2023

1 di 1



1°

2°

3°

3°

ora inizio bracket

nome coordinatore

	calls	1	2	3	dq	doc	peso
9							

	calls	1	2	3	dq	doc	peso
10							

	calls	1	2	3	dq	doc	peso
11							

	calls	1	2	3	dq	doc	peso
12							

	calls	1	2	3	dq	doc	peso
13							

	calls	1	2	3	dq	doc	peso
14							

	calls	1	2	3	dq	doc	peso
15							

	calls	1	2	3	dq	doc	peso
16							

	FEMMINILE	bianca	adole2008		56,5kg	4 min	1 atleta	
--	------------------	---------------	------------------	--	---------------	--------------	-----------------	--

	calls	1	2	3	dq	doc	peso
1	KYRA KYRYLOVA (luta livre IT)						

	calls	1	2	3	dq	doc	peso
2							

	calls	1	2	3	dq	doc	peso
3							

	calls	1	2	3	dq	doc	peso
4							

	calls	1	2	3	dq	doc	peso
5							

	calls	1	2	3	dq	doc	peso
6							

	calls	1	2	3	dq	doc	peso
7							

	calls	1	2	3	dq	doc	peso
8							

RIMINI OPEN 2023

1 di 1



1°

2°

3°

3°

ora inizio bracket

nome coordinatore

	calls	1	2	3	dq	doc	peso
9							

	calls	1	2	3	dq	doc	peso
10							

	calls	1	2	3	dq	doc	peso
11							

	calls	1	2	3	dq	doc	peso
12							

	calls	1	2	3	dq	doc	peso
13							

	calls	1	2	3	dq	doc	peso
14							

	calls	1	2	3	dq	doc	peso
15							

	calls	1	2	3	dq	doc	peso
16							